



studio

ÜZEMBEÁLLÍTÁSI ÚTMUTATÓ

Típus: PP39L

Megjegyzések, figyelmeztetések és „Vigyázat” üzenetek

 **MEGJEGYZÉS:** A MEGJEGYZÉS a számítógép biztonságosabb és hatékonyabb használatát elősegítő fontos tudnivalókat tartalmaznak.

 **FIGYELMEZTETÉS:** A „FIGYELMEZTETÉS” hardver-meghibásodás vagy adatvesztés potenciális lehetőségére hívja fel a figyelmet, egyben közli a probléma elkerülésének módját.

 **VIGYÁZAT!** A VIGYÁZAT jelzések esetleges tárgyi és személyi sérülésekre, illetve életveszélyre hívják fel a figyelmet.

Ha a vásárolt számítógép Dell™ n Series típusú, a Microsoft® Windows® operációs rendszerekkel kapcsolatos utalások nem alkalmazhatók.

A dokumentumban közölt információ külön értesítés nélkül is megváltozhat.

© 2008 Dell Inc. Minden jog fenntartva.

A Dell Inc. írásos engedélye nélkül szigorúan tilos a dokumentumot bármiféle módon sokszorosítani.

A szövegben használt védjegyek: A *Dell*, a *DELL* embléma, *Wi-Fi Catcher*, *YOURS IS HERE*, és a *DellConnect* a Dell Inc. védjegyei; Az *Intel* és a *Core* bejegyzett védjegyek és a *Core* az Intel Corporation az Egyesült Államokban és/vagy más országokban bejegyzett védjegye; A *Microsoft*, *Windows* és a *Windows Vista* a Microsoft Corporation védjegyei vagy az Egyesült Államokban és/vagy más országokban bejegyzett védjegyei; A *Bluetooth* bejegyzett védjegy és a Bluetooth SIG, Inc. tulajdona, amelyet a Dell licenc engedéllyel használ.

A dokumentumban egyéb védjegyek és védett nevek is szerepelhetnek, amelyek a védjegyet vagy nevet bejegyeztető cégre, valamint annak termékeire vonatkoznak. A Dell Inc. elhárít minden, a sajátján kívüli védjegyekkel és márkanévvel kapcsolatban benyújtott tulajdonjogi keresetet.

2008. október

A.sz. H114K

Mód. A00

Tartalomjegyzék

A Studio laptop üzembe helyezése . . .	5	Számítógép alapján lévő és billentyűzet funkciók	18
A számítógép üzembe helyezése előtt	5	Médiavezérlők	19
Csatlakoztassa a váltóáramú adaptert	6	Kijelző funkciók	22
A hálózati kábel (opcionális) csatlakoztatása	7	Az akkumulátor eltávolítása és cseréje	23
Nyomja meg a bekapcsoló gombot	8	Az optikai meghajtó használata	24
A Windows Vista® üzembehelyezése	9	Szofter funkciók	25
Csatlakozás az internetre (opcionális)	9	Problémákmegoldása	28
A Studio laptop használata	13	Hangjelzés kódok	28
Jobb oldali funkciók	13	Hálózati problémák	30
Bal oldali funkciók	16	Tápellátással kapcsolatos problémák	30
		Memóriaproblémák	31
		Lefagyások és szoftver problémák	32

A Support Tools használata35	AutoTech szolgáltatás	50
Dell támogatási központ	35	Termékinformáció	50
Rendszerüzenetek	36	Tételek visszaküldése javításra vagy visszafizetésre a jótállás feltételei alapján	51
Hardver hibaelhárító	38	Telefonhívás előtt	52
Dell Diagnostics (Dell-diagnosztika)	38	A Dell elérhetőségei	53
Az operációs rendszer visszaállítása41	Még több információ és erőforrás54
Rendszervisszaállítás	41	Alapvető műszaki adatok56
Dell gyári lemezkép visszaállítása	43	Függelék66
Az operációs rendszer újrategyűjtése	45	Macrovision termék közlemény	66
Segítség kérése47	Tárgymutató67
Műszaki támogatás és ügyfélszolgálat	48		
DellConnect™	48		
Online szolgáltatások	49		

A Studio laptop üzembe helyezése

Ez a fejezet a Studio 1555 laptop üzembe helyezésére és a perifériák csatlakoztatására vonatkozó információkat tartalmazza.

A számítógép üzembe helyezése előtt

A számítógép elhelyezésekor gondoskodjon arról, hogy könnyen hozzáférjen a tápforráshoz, megfelelő szellőztetést biztosítson a számítógép körül és a számítógépet sima felületre helyezze.

A levegőáramlás korlátozása a Studio számítógép körül a készülék túlmelegedését okozhatja. A túlmelegedés elkerülése érdekében hagyjon legalább 10,2 cm szabad helyet a számítógép háta mögött, és minimum 5,1 cm helyet a többi oldala mentén. A számítógépet, amikor be van kapcsolva nem szabad zárt térbe helyezni, mint például szekrény vagy fiók.

 **VIGYÁZAT!** A számítógép szellőző- és egyéb nyílásait soha ne zárja el, a nyílásokon semmit ne dugjon be, illetve ne hagyja, hogy a nyílásokban por rakódjon le. Működés közben ne tartsa a Dell™ számítógépet rosszul szellőző helyen, például becsukott táskában. Megfelelő szellőzés hiányában károsodhat a számítógép vagy tűz keletkezhet. A számítógép bekapcsolja a ventilátort, amikor túl meleggé válik. A ventilátor által keltett zaj normális, és nem jelenti azt, hogy probléma lenne a ventilátorral vagy a számítógéppel.

 **FIGYELMEZTETÉS:** Ha a számítógépre nehéz vagy éles tárgyat helyez, azzal a számítógép maradandó károsodását okozhatja.

Csatlakoztassa a váltóáramú adaptert

A váltóáramú adaptert csatlakoztassa a számítógépre, majd csatlakoztassa fali csatlakozóaljzatra vagy túlfeszültség védő eszközre.

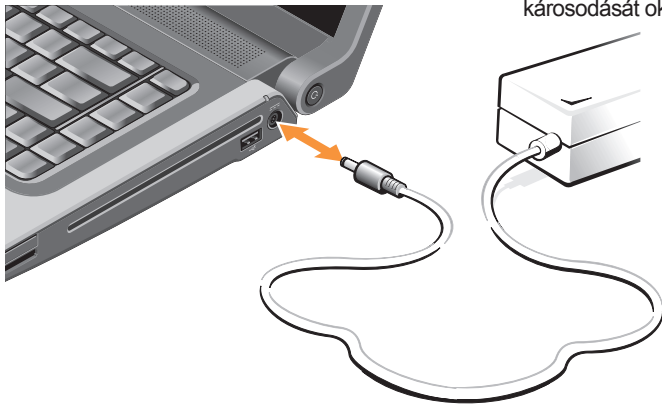

⚠ VIGYÁZAT! Az egyenáramú adapter világszerte bármely hálózati csatlakozóaljzattal működik. Mindemellett, a tápcsatlakozók és elosztók országonként eltérőek lehetnek. Nem megfelelő kábellel vagy ha azt helytelenül csatlakoztatja a hálózati csatlakozóaljzatra vagy elosztóra, tüzet okozhat vagy a készülék károsodását okozhatja.

A Studio laptop üzembe helyezése

Nyomja meg a bekapcsoló gombot



A Windows Vista® üzembehelyezése

A Dell számítógépre Windows Vista operációs rendszer van telepítve.

A Windows Vista üzembe állításához az első alkalommal kövesse a képernyőn megjelenő utasításokat. Ezeket a lépéseket el kell végezni. A képernyők végigvezetik Önt a különféle műveleteken, beleértve a licencmegállapodás elfogadását, tulajdonságok beállítását és az internet csatlakozás beállítását.

 **FIGYELMEZTETÉS:** Ne szakítsa meg az operációs rendszer üzembe állítási műveletét. Ezzel használhatatlanná teheti a számítógépet.

Csatlakozás az internetre (opcionális)

 **MEGJEGYZÉS:** Az internet szolgáltatók (ISP) is a szolgáltatási kínálatok országonként változnak.

Az internethez való csatlakozáshoz szüksége van egy külső modemes vagy hálózati kapcsolatra, valamint egy internetszolgáltatóra (ISP).

 **MEGJEGYZÉS:** Ha az eredeti rendelésében USB modem vagy WLAN adapter nem szerepelt, akkor azokat megrendelheti a Dell-től a www.dell.com című weboldalon.

Vezetékes internet kapcsolat beállítása

Amennyiben betárcsázós kapcsolatot használ, csatlakoztassa a telefonvonalat a külső USB modemre (opcionális) és a telefon fali aljzatába mielőtt megkezdje az internet kapcsolat beállítását. Ha DSL vagy kábeles/műholdas modem csatlakozást használ, a beállítási utasításokat kérje az internet vagy a mobiltelefon szolgáltatójától, és lásd az „Internet csatlakozás beállítása” című fejezetet a 11. oldalon.

Vezeték nélküli kapcsolat beállítása

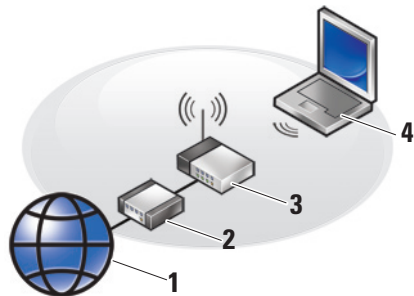

1. Internet szolgáltatás
2. vezetékes vagy DSL modem
3. vezeték nélküli router
4. hordozható számítógép vezeték nélküli hálózati kártyával

A vezeték nélküli hálózat beállítására és használatára vonatkozó bővebb információért lásd a számítógép vagy a router dokumentációját.

Mielőtt a vezeték nélküli internet kapcsolatot használhatná, a számítógépet csatlakoztatnia kell a vezeték nélküli routerére.

Csatlakozás létrehozása a vezeték nélküli routerrel:

1. Mentsen el, és zárjon be minden nyitott fájlt, majd lépjen ki minden futó alkalmazásból.
2. Kattintson a **Start**  → **Csatlakozás** lehetőségre.
3. A beállítások elvégzéséhez kövesse a képernyőn megjelenő utasításokat.

Internet kapcsolat beállítása

Internet kapcsolat beállítása a munkaasztalon található internetszolgáltató-ikonnal:

1. Mentsen el, és zárjon be minden nyitott fájlt, majd lépjen ki minden futó alkalmazásból.
2. Kattintson duplán az ISP ikonra a Microsoft® Windows® asztalon.
3. A beállítások elvégzéséhez kövesse a képernyőn megjelenő utasításokat.

Ha nincs internet szolgáltató ikonja a munkaasztalon vagy ha más internet szolgáltató kapcsolatát akarja beállítani, hajtsa végre a következő szakaszban leírt lépéseket.

 **MEGJEGYZÉS:** Amennyiben nem tud csatlakodni az internethez, de a múltban sikeresen csatlakozott, akkor esetleg szolgáltatójánál van szolgáltatásleállítás. Lépjen kapcsolatba internetszolgáltatójával a szolgáltatás állapotának ellenőrzése céljából, vagy próbálja meg újra a csatlakozást később.

 **MEGJEGYZÉS:** Készítse elő az internetszolgáltatótól kapott információkat. Amennyiben nincsen internetszolgáltatója, a Kapcsolódás az internethez varázsló segítségével kereshet egyet.

1. Mentsen el, és zárjon be minden nyitott fájlt, majd lépjen ki minden futó alkalmazásból.
2. Kattintson a **Start**  → **Vezérlőpult** menüpontjára.
3. A **Hálózat és internet** alatt kattintson a **Csatlakozás az internetre** lehetőségre.

Ekkor megnyílik a **Csatlakozás az internetre** ablak.

4. A kívánt csatlakozási módnak megfelelően válassza a **Szélessávú (PPPoE)** vagy a **Telefonos** lehetőséget:
 - a. Ha DSL modemet, kábeltévé modemet, műholdas modemet vagy vezeték nélküli technológiát használ, válassza a **Szélessávú** lehetőséget.

A Studio laptop üzembe helyezése

- b. Ha telefonos telefonmodemet vagy ISDN-t használ, válassza a **Telefonos** lehetősége.

 **MEGJEGYZÉS:** Amennyiben nem tudja, hogy melyik csatlakozástípust válassza, lépjen kapcsolatba internetszolgáltatójával.

- 5. Kövesse a képernyőn megjelenő utasításokat, és a beállítás befejezéséhez használja az internetszolgáltatójától kapott beállítási információkat.

A Studio laptop használata

Az Inspiron 1555 olyan jelzőfényvel, gombbal és funkcióval rendelkezik, amelyek információkat nyújtanak és az egyszerű feladatok elvégzéséhez időtakarékos gyorsparancsokat biztosítanak.

Jobb oldali funkciók

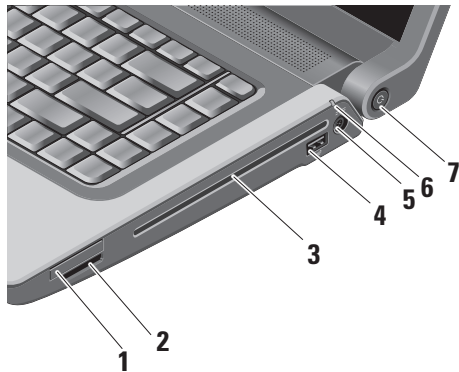

- 1  **ExpressCard nyílás** – Egy ExpressCardot támogat. Az Express kártyanyílás 34 mm-es.

 **MEGJEGYZÉS:** A számítógépet az ExpressCard nyílásban egy üres műanyag kártyával szállítják. Az üres kártya a nem használt nyílást védi a portól és egyéb részecskéktől. Az üres kártyát őrizze meg, és használja, amikor az ExpressCard nincs a nyílásban; más számítógépekből származó üres kártyák nem biztos, hogy illeszkednek a nyílásba.

2 SD/MMC - MS/Pro - xD

8 az 1-ben médiakártya olvasó –

Használatával gyorsan és kényelmesen tekintheti meg és oszthatja meg digitális fényképeit, videóit és dokumentumait, amelyeket az alábbi memóriakártya típusokon tárol:

- Secure Digital (SD) memóriakártya
- Secure Digital Input Output (SDIO) kártya
- Multi Media Card (MMC)
- Memory Stick
- Memory Stick PRO
- xD-Picture Card (M típus és H típus)
- Hi Speed-SD
- Hi Density-SD



MEGJEGYZÉS: A számítógépet a médiakártya nyílásban egy üres műanyag kártyával szállítják. Az üres kártya a nem használt nyílást védi a portól és egyéb részecskéktől. Az üres kártyát őrizze meg, és használja, amikor az adathordozó kártya nincs a nyílásban; más számítógépekből származó üres kártyák nem biztos, hogy illeszkednek a nyílásba.

3 Optikai Meghajtó – Lejátssza és írja a szabvány méretű és alakú (12 cm) CD-eket és DVD-eket. Amikor a lemezeket behelyezi, győződjön meg arról, hogy a feliratos oldal felfelé nézzen. Az optikai meghajtó használatára vonatkozó bővebb információért lásd az „Az Optikai meghajtó használata” című részt a 24. oldalon

4  **USB 2.0 csatlakozó** – USB eszköz csatlakoztatására szolgál, mint az egér, billentyűzet, nyomtató, külső meghajtó vagy MP3 lejátszó.

5  **Váltóáramú adapter csatlakozó** – A váltóáramú adaptert csatlakoztatja a számítógépre, és amikor a számítógép nincs használva, ezen keresztül tölti az akkumulátort.

6  **Akkumulátor állapotjelző fény** – Az akkumulátor töltöttségi szintjét jelzi.

Akkumulátor állapot (üzemeltetés akkumulátorról):

- Az akkumulátor megfelelően fel van töltve – nincs fényjelzés (ki)
- Az akkumulátor töltöttségi szintje alacsony – narancssárga színnel villog
- Az akkumulátor töltöttségi szintje kritikusan alacsony – narancssárga színnel folyamatosan világít

Akkumulátor állapot (hálózati feszültségről üzemeltetve):

- Az akkumulátor töltés alatt áll – folyamatosan fehér színnel világít
- Az akkumulátor majdnem teljesen fel van töltve – fehér színnel villog
- Az akkumulátor teljesen fel van töltve – nem világít

7  **Bekapcsológomb és jelzőfény** –

Megnyomásával a számítógép be-, illetve kikapcsolható. A gombon lévő jelzőfény jelzi a számítógép aktuális üzemmódját:

- A számítógép be van kapcsolva – folyamatosan fehér
- Készenléti állapot – villogó fehér
- A számítógép ki van kapcsolva – Nem világít

Bal oldali funkciók

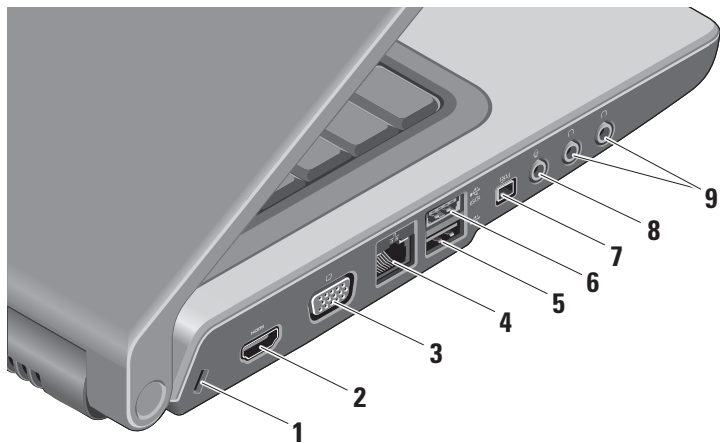

1 Biztonsági kábel nyílás –

A kereskedelmi forgalomban kapható lopásgátló eszköz csatlakoztatására szolgál.



MEGJEGYZÉS: A lopásgátló eszköz használata előtt, ellenőrizze, hogy az kompatibilis-e a számítógépen lévő biztonsági kábel nyílással.

2  HDMI csatlakozó – A HDMI -

(Nagyfelbontású Multimédia Interfész) csatlakozón keresztül közlekedik minden tömörítetlen digitális jel a nagyfelbontású videó és audio létrehozásához.

3  VGA csatlakozó – Monitor vagy kivetítő csatlakoztatására szolgál.

4  Hálózati csatlakozó – Ha vezetékes hálózati jelet használ, ez a port csatlakoztatja a számítógépet a hálózatra vagy a szélessávú eszközre.

5  USB 2.0 csatlakozó – USB eszközök csatlakoztatására szolgál, mint az egér, billentyűzet, nyomtató, külső meghajtó vagy MP3 lejátszó.

6  eSATA csatlakozó – eSATA kompatibilis tárolóeszközök csatlakoztatására szolgál, mint a külső merevlemez-meghajtók vagy optikai meghajtók.

7  IEEE 1394 csatlakozó – Olyan nagysebességű soros multimédia eszközök csatlakoztatására szolgál, mint a digitális kamerák.

8  Audio bemenet/ Mikrofon csatlakozó – Mikrofont csatlakoztat, vagy az audio programok által használható jelet fogadja.

- 9  **Audio kimenet/Fejhallgató csatlakozók (2)** – Egy vagy két fejhallgató csatlakoztatása vagy audio jel küldése erősítővel ellátott hagszóróhoz vagy hangrendszerhez. Az audio jel mindkét csatlakozó esetén ugyanaz.

Számítógép alapján lévő és billentyűzet funkciók

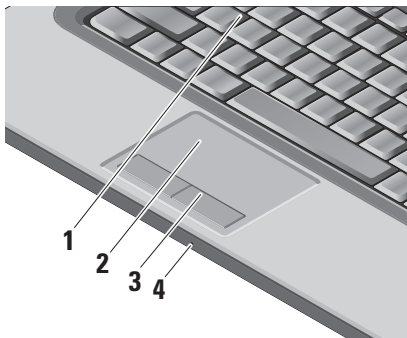

1 **Billentyűzet/Háttérvilágítással ellátott billentyűzet (opcionális)** –

Ha opcionális, háttérvilágítással ellátott billentyűzetet vásárolt, akkor az F6 billentyűn található a háttérvilágítás ikon . Az opcionális, háttérvilágítással ellátott billentyűzet sötétben is látható, mivel a billentyűk szimbólumai világítanak. A billentyűzet használatára vonatkozó bővebb információért lásd a *Dell Technology útmutatót*.

Háttérvilágítással ellátott billentyűzet fényerejének beállítása –

Az <Fn> + F6 billentyűkombináció megnyomásával válthat a három megvilágítási állapot között (az alábbi sorrendben).

A három megvilágítási állapot:

- teljes billentyűzet/érintőpanel fényerő.
- nincs megvilágítás.
- fél billentyűzet/érintőpanel fényerő.

- 2 Érintőpanel** – Az egér funkcióját tölti be a kurzor mozgatásához, a kiválasztott elemek mozgatásához, és a felületét enyhén megütve kattinthatunk vele. Támogatja a körkörös görgetés és a zoomot. A körkörös görgetés és a zoom beállításainak módosításához, kattintson duplán a *Dell érintőpanel* ikonra a tálcá értesítési területén. A **Görgetés** fülön engedélyezheti vagy tilthatja le a görgetést vagy a körkörös görgetés, illetve választhatja ki a görgetőzóna szélességét és a görgetés sebességét. A **Gesztusok** fülön engedélyezheti vagy tilthatja le az egy ujjas zoomot (zoom használata az ujj mozgatásával felfelé vagy lefelé) két ujjas zoomot (a zoom használata a két ujj eltávolításával vagy közelítésével).

- 3 Az érintőpanel gombjai** – A jobb és bal oldali kattintásra szolgálnak, mint az egéren.
- 4 Analóg mikrofon** – Ha nem rendelkezik opcionális beépített kamerával és kettős mikrofonnal, ez az egyszerű mikrofon használható a konferenciahívásokhoz vagy csevegéshez.

Médiavezérlők

A médivezérlők a billentyűzeten találhatók. Ezek a billentyűk vezérlik a CD, DVD vagy más adathordozók lejátszását.

A **Multimédia billentyű elsőként** és a **Funkció billentyű elsőként** beállítás között a BIOS beállításban válthat a **Funkció billentyű viselkedése** opció alatt.

A Studio laptop használata

Multimédia billentyű elsőként – Ez az alapértelmezett beállítás. Nyomja meg közvetlenül bármely multimédia billentyűt. A funkció billentyűkhöz nyomja meg az <Fn> + a kívánt funkcióbillentyűt.

Funkció billentyű elsőként – Nyomja meg közvetlenül bármely funkcióbillentyűt. A multimédia billentyűkhöz nyomja meg az <Fn> + a kívánt multimédia billentyűt.



MEGJEGYZÉS: A Multimédia billentyű elsőként opció csak az operációs rendszerben aktív. POST alatt nyomja meg közvetlenül az <F2> vagy az <F12> billentyűt.

A médiavezérlők használatához nyomja meg a kívánt billentyűt.

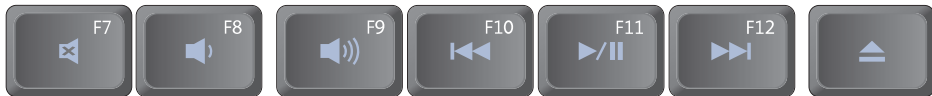

 A hang elnémítása

 A hangerő csökkentése

 A hangerő növelése

 Az előző zeneszám vagy fejezet lejátszása

 Lejátszás vagy szünet

 A következő zeneszám vagy fejezet lejátszása

 Lemez kiadása

Kijelző funkciók

A kijelző panel tartalmaz egy opcionális kamerát, valamint egy kettős mikrofont.

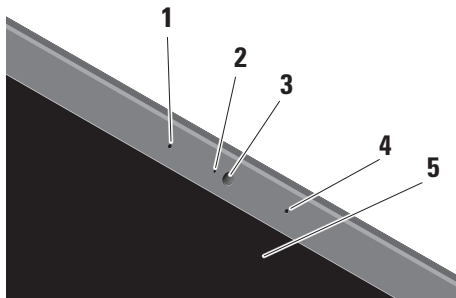

- 1 Bal oldali digitális töbmmikrofon (opcionális)** – A jobb oldali digitális töbmmikrofonnal együtt kiváló minőségű videó csevegést és hangfelvételt biztosít.

- 2 Kamera aktivitás visszajelző (opcionális)** – Lámpa, amely jelzi, hogy a kamera be van-e kapcsolva vagy sem. A számítógép megrendelésekor kiválasztott konfigurációnak megfelelően a számítógép nem biztos, hogy tartalmaz kamerát.

- 3 Kamera (opcionális)** – Beépített kamera videók rögzítéséhez, konferenciák lebonyolításához és csevegéshez. A számítógép megrendelésekor kiválasztott konfigurációnak megfelelően a számítógép nem biztos, hogy tartalmaz kamerát.

FastAccess arcfelismerés

- (opcionális)** – Védi a Dell™ számítógép biztonságát. Ez a fejlett arcfelismerő szoftver megjegyzi a felhasználó arcát, és szükségtelenné teszi a bejelentkezési jelszavak használatát. Bővebb információért kattintson a következőkre: **Start** → **Programok** → **FastAccess arcfelismerés**.

- 4 **Jobb oldali digitális tömbmikrofon (opcionális)** – A bal oldali digitális tömb mikrofonnal együtt kiváló minőségű videó csevegést és hangfelvételt biztosít.
- 5 **Képernyő** – A képernyő eltérő lehet, attól függően, hogy a számítógéphez melyet rendelt. A képernyőre vonatkozó bővebb információért lásd a *Dell Technology útmutatót*.

Az akkumulátor eltávolítása és cseréje



VIGYÁZAT! Nem megfelelő elem használata növeli a tűz- és robbanásveszélyt. Ez a számítógép kizárólag a Delltől vásárolt akkumulátort használhatja. Ne használjon más számítógépekből származó akkumulátorokat.



VIGYÁZAT! Mielőtt eltávolítja az akkumulátort, kapcsolja ki a számítógépet és távolítsa el a külső kábeleket (beleértve a váltóáramú adaptert is).

A Studio laptop használata

Az akkumulátor eltávolítása:

1. Kapcsolja ki a számítógépet és fordítsa fel.
2. Addig csúsztassa az akkumulátor kiengedő reteszt, amíg a helyére nem ugrik.
3. Csúsztassa ki az akkumulátort.

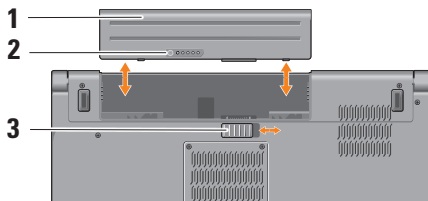

MEGJEGYZÉS: A Windows Vista operációs rendszerrel ellátott számítógépek esetén a Microsoft Windows licenccímke az akkumulátor rekesz belsejében található.

Az akkumulátor visszahelyezésekor az akkumulátort csúsztassa a rekeszbe addig, amíg az a helyére nem pattan.

- 1 Akkumulátor
- 2 Akkumulátor töltöttség/állapot jelző
- 3 Akkumulátor kioldó gomb

Az optikai meghajtó használata

FIGYELMEZTETÉS: Ne használjon nem szabvány méretű vagy alakú lemezeket (beleértve a mini-CD-eket és a mini-DVD-eket), mivel ezzel a meghajtó károsodását okozhatja.

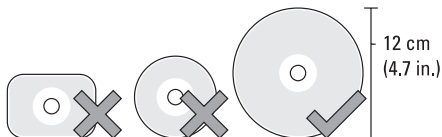

MEGJEGYZÉS: CD vagy DVD lejátszása vagy írása közben ne mozgassa a számítógépet.

A lemezt helyezze a lemeznyílás közepébe úgy, hogy a lemezcímke kifelé nézzen, majd óvatosan nyomja a lemezt a nyílásba. A meghajtó automatikusan behúzza a lemezt és elkezd olvasni a tartalmát.



A lemez kivételéhez a meghajtóból nyomja meg a kiadógombot .

Szofter funkciók

MEGJEGYZÉS: Az ebben a fejezetben ismertetett funkciókra vonatkozó bővebb információkért lásd a *Dell Technology útmutatót* a merevlemezen vagy a Dell Support weboldalán a **support.dell.com** címen.

Hatékonyág és kommunikáció

A számítógép használható bemutatók, brosúrák, üdvözlőkártyák, szórólapok és munkafüzetek készítésére. Szerkesztheti továbbá a digitális fényképeti és képeit. A számítógépre telepített szoftvereket a megrendelésén ellenőrizheti.

Miután csatlakozott az internetre, weboldalakat érhet el, e-mail fiókot állíthat be, fájlokat tölthet fel és le stb.

Szórakozás és multimédia

A számítógép használható videók megtekintésére, játékok játszására, saját CD-k lejátszására, zenehallgatásra, valamint internetes rádióállomások hallgatására. Az optikai meghajtó több lemezformátumot is támogathat, beleértve a CD-t, Blu-ray lemezt (ha a vásárláskor ezt választotta) és DVD-t.

Képeket és videókat tölthet le vagy másolhat át olyan hordozható eszközökről, mint a digitális fényképezőgépek vagy mobiltelefonok. Az opcionális szoftver alkalmazások lehetővé teszik a videó és a zene fájlok rendezését és létrehozását, amelyeket elmenthet lemezre, olyan hordozható eszközökre, mint az MP3 lejátszók, illetve közvetlenül lejátszható és megtekinthető a csatlakoztatott TV készüléken, kivetítőn vagy egyéb házimozzi rendszereken.

Az asztal testre szabása

Az asztal testre szabható úgy, hogy módosítja a megjelenését, felbontását, a háttérképet, a képernyőkímélőt a **Megjelenés és hangok testre szabása** ablak használatával.

A képernyőtulajdonságok ablakának megjelenítése:

1. Kattintson az egér jobb gombjával az asztal egy szabad részén.
2. Kattintson a **Testreszabás** lehetőségre, ezzel megnyitja a **Megjelenés és hangok testre szabása** ablakot, és ott bővebb információt kap a testreszabási lehetőségekről.

A számítógép beállításainak testreszabása

A számítógép tápellátási beállításait az operációs rendszer tápellátási opcióinak konfigurálásával módosíthatja. A Dell számítógéphez kapott Microsoft® Windows Vista® három alapértelmezett opciót biztosít:

- **Dell által javasolt** — A legnagyobb teljesítményt nyújtja mikor szükség van rá és energiát takarít meg inaktív állapotban.
- **Energiatakarékos** — Ez a tápellátási opció energiát takarít meg azáltal, hogy csökkenti a rendszer teljesítményét annak érdekében, hogy maximalizálja a számítógép élettartamát és csökkenti a számítógép energiafogyasztását.
- **Nagy teljesítmény** — A legmagasabb teljesítményt nyújtja a hordozható számítógépén a processzor sebességének állításával és a rendszer-teljesítmények maximalizálásával.

Az adatok biztonsági mentése

Javasolt, hogy a fájloiról és mappáiról rendszeres készítsen biztonsági mentés a számítógépére. A fájlok biztonsági mentése:

1. Kattintson a következőkre: **Start**  → **Vezérlőpult** → **Rendszer és karbantartás** → **Üdvözlő központ** → **Fájlok és beállítások átvitele**.
2. Kattintson az **Állományok mentése** vagy a **Számítógép mentése** opciók egyikére.
3. Kattintson a **Folytatás gombra amikor a Felhasználói fiók felügyelete** párbeszédpanel megjelenik és kövesse a **Állományok mentése** varázslót.

Problémákmegoldása

Ez a fejezet a számítógép hibaelhárítására vonatkozó információkat tartalmazza. Ha az alábbi utasításokat követve nem tudja megoldani a problémát lásd: „A támogató eszköz használata”, 35. oldal, vagy „Kapcsolatfelvétel a Dell-lel”, 53. oldal.

⚠ VIGYÁZAT! Csak szakképzett személy távolíthatja el a számítógép burkolatát. A speciális szolgáltatásokért és hibaelhárítási utasításokért lásd a *Szervizelési kézikönyvet* a Dell Támogatás weboldalon a **support.dell.com** honlapon.

Hangjelzés kódok

Az alábbi hangjelzések segítenek a számítógéppel kapcsolatos problémák elhárításában.

Hangjel- zések száma	Leírás	A hiba helye
1	BIOS ROM ellenőrzőösszeg kiszámítása folyamatban vagy hibás. BIOS chip	Alaplap hiba, a BIOS sérült vagy ROM hiba
2	Nem érzékelhető RAM	Nem érzékelhető memória

Hangjelzések száma	Leírás	A hiba helye	Hangjelzések száma	Leírás	A hiba helye
3	chipkészlet hiba (North és South Bridge chipkészlet, DMA/IMR/ időzítő hiba Intel platform esetén); chipkészlet hiba Órateszt sikertelen Gate A20 failure (A20-as kapu hiba) Szuper I/O chip hiba Billentyűzet vezérlő teszt sikertelen	Alaplap hiba	5	RTC tápellátás hiba	CMOS akkumulátor hiba
			6	Video BIOS teszt hiba	Videokártya hiba
			7	CPU cache teszt hiba (csak Intel CPU esetén)	CPU hiba
			8	LCD	LCD hiba
4	RAM olvasási/ írási hiba	Memória hiba			

Hálózati problémák

Vezetékes kapcsolatok

Ha a hálózati kapcsolat megszakadt —

A kábel meglazult vagy sérült. Ellenőrizze, hogy a kábel megfelelően csatlakozik-e és nem sérült.

Tápellátással kapcsolatos problémák

Ha az üzemjelző fény nem világít —

A számítógép ki van kapcsolva vagy nem kap tápellátást.

- A tápkábelt dugja vissza a számítógép tápellátó aljzatába és csatlakoztassa a hálózati feszültségre.
- Ha a számítógép egy hosszabbító elosztóra van csatlakoztatva, akkor gondoskodjunk róla, hogy az elosztó be legyen dugva a hálózati dugaszoló aljzatba és az elosztó be legyen kapcsolva. A feszültség

védő készülékeket, elosztókat és a hosszabbító kábeleket kiiktatva ellenőrizze, hogy a számítógép megfelelően működik-e.

- Ellenőrizze, hogy a hálózati csatlakozó megfelelően működik-e egy másik készülékkel, például egy lámpával.
- Ellenőrizze a váltóáramú adapter csatlakozásait. Ha a váltóáramú adapter rendelkezik jelzőfényvel, ellenőrizze, hogy a váltóáramú adapter jelzőfénye világít-e.



MEGJEGYZÉS: A tápellátást jelző LED a váltóáramú adapter kábelén található.

Ha az üzemjelző fény folyamatos fehér színnel világít és a számítógép nem reagál —

A kijelző nem reagál. Tartsa nyomva a bekapcsológombot, amíg a számítógép ki nem kapcsol, majd kapcsolja be újra. Ha probléma nem szűnik meg, olvassa el a *Dell Technology útmutatót* a Dell Support weboldalon a **support.dell.com** címen.

Ha az üzemjelző fény fehér színnel villog —

A számítógép készenléti állapotban van. A normál működés visszaállításához nyomjon meg egy gombot a billentyűzeten, mozgassa mutatót az érintőpanelen vagy az egeret, vagy nyomja meg a főkapcsolót.

Ha olyan interferenciát tapasztal, amely zavarja a vételt a számítógépen —

Olyan jel okoz interferenciát, amely megszakítja vagy blokkolja más jelek vételét. Az interferencia esetleges okai lehetnek:

- Tápkábel, a billentyűzet és az egér hosszabbítókábelei.
- Túl sok készülék csatlakozik egy elosztóra.
- Több elosztó csatlakozik egy hálózati csatlakozóra.

Memóriaproblémák**Ha nem elegendő memóriára utaló üzenetet kap —**

- Mentsen el és zárjon be minden nyitott fjl-t és lépjen ki minden futó, de nem használt programból, hátha ez megoldja a problémát.
- A minimális memóriaigényeket lásd a szoftver dokumentációban. Amennyiben szükséges, telepítsen még memóriát (Lásd a *Szervizelési kézikönyvet* a Dell Support honlapon a **support.dell.com** címen).
- Helyezze be újra a memóriákat (Lásd a *Szervizelési kézikönyvet* a Dell Support honlapon a **support.dell.com** címen) hogy biztos legyen benne, hogy a számítógép kommunikál a memóriákkal.

Ha más memóriaproblémát tapasztal —

- Győződjön meg róla, hogy betartja a memória beszerelésére vonatkozó útmutatásokat (lásd a *Szervizelési kézikönyvet* a Dell Support honlapon a **support.dell.com** címen).
- Ellenőrizze, hogy a memóriamodul kompatibilis-e a számítógéppel. Az Ön számítógépébe DDR2 memória szükséges. A támogatott memóriatípusokra vonatkozó információkért lásd az „Alapvető műszaki adatok” című részé az 56. oldalon.
- Futtassa a Dell Diagnostics programot (lásd a „Dell Diagnostics” című rész a 38. oldalon).
- Helyezze be újra a memóriákat (Lásd a *Szervizelési kézikönyvet* a Dell Support honlapon a **support.dell.com** címen) hogy biztos legyen benne, hogy a számítógép kommunikál a memóriákkal.

Lefagyások és szoftver problémák

Ha a számítógép nem indul el —

Ellenőrizze, hogy a tápkábel megfelelően csatlakozik-e a számítógépre, illetve a elektromos aljzatra.

Egy program nem reagál — Zárja be a programot:

1. Nyomja meg a <Ctrl><Shift><Esc> billentyűkombinációt.
2. Kattintson az **Applications** (Alkalmazások) lehetőségre.
3. Kattintson a programra, amely nem válaszol.
4. Kattintson az **Feladat befejezése** gombra.

Ha egy program rendszeresen lefagy —

Ellenőrizze a szoftver dokumentációját. Szükség esetén távolítsa el, majd telepítse újra a programot.

 **MEGJEGYZÉS:** A szoftverek rendszerint rendelkeznek a telepítési utasításokat tartalmazó dokumentációval, vagy a CD-vel.

A számítógép nem reagál —

 **VIGYÁZAT!** Ha az operációs rendszert nem tudja szabályosan leállítani, adatokat veszthet.

Kapcsolja ki a számítógépet. Ha a számítógép a billentyűzetre vagy az egér mozgására nem reagál, a tápellátás gombot legalább 8 - 10 másodpercig tartsa lenyomva (amíg a számítógép ki nem kapcsol), majd indítsa újra.

A program régebbi Microsoft® Windows® operációs rendszerhez készült —

Futassa a Program kompatibilitás varázslót
A Program-kompatibilitás varázsló úgy konfigurálja a programot, hogy az a nem Windows Vista operációs rendszerhez hasonló környezetben is futhasson.

1. Kattintson a **Start**  → **Vezérlőpult** → **Programok** → **Használjon egy régebbi programot a Windows jelen változatával** funkcióra.
2. Az üdvözlő képernyőn kattintson a **Next** (Tovább) gombra.
3. Kövesse a kijelzőn megjelenő utasításokat.

Ha teljesen kék színű képernyő látható —
Kapcsolja ki a számítógépet. Ha a számítógép a billentyűzetre, a mutató vagy az egér mozgására nem reagál, a tápellátás gombot legalább 8 - 10 másodpercig tartsa lenyomva (amíg a számítógép ki nem kapcsol), majd indítsa újra.

Ha más szoftverproblémát tapasztal —

- Azonnal készítsen biztonsági mentést a fájljairól.
- Vírusirtó programmal vizsgálja át a merevlemez vagy a CD-ket.

Problémákmegoldása

- Mentsen el és zárjon be minden nyitott fájlt vagy programot, majd a **Start**  menün keresztül állítsa le a számítógépet.
- Hibaelhárítási információkért tanulmányozza át a szoftver dokumentációját, vagy lépjen kapcsolatba a gyártóval:
 - Győződjön meg róla, hogy a program kompatibilis a számítógépére telepített operációs rendszerrel.
 - Győződjön meg arról, hogy a számítógép megfelel a szoftver futtatásához szükséges minimális hardverkövetelményeknek. További információkért olvassa el a szoftver dokumentációját.
 - Győződjön meg róla, hogy a program telepítése és konfigurációja megfelelő.
- Ellenőrizze, hogy az eszköz illesztőprogramok nem ütköznek a programmal.
- Szükség esetén távolítsa el, majd telepítse újra a Dell Support Center programot.

A Support Tools használata

Dell támogatási központ

A Dell Support Center (Dell támogatási központ) segít megtalálni a szerviz-, támogatás- és rendszerspecifikus információkat. A Dell támogatási központra és a rendelkezésre állót támogató eszközökre vonatkozó bővebb információért a **support.dell.com** weboldalon kattintson a **Services** (Szolgáltatások) fülre.

Az alkalmazás futtatásához a tálcán kattintson az  ikonra. A honlap hivatkozásokat tartalmaz az alábbiak eléréséhez:

- Önszolgáltató eszközök (Hibaelhárítás, Biztonság, Rendszerteljesítmény, Hálózat/Internet, Biztonsági mentés/Visszaállítás és Windows Vista)

- Figyelmeztetések (a számítógéppel kapcsolatos műszaki támogatási figyelmeztetések)
- Segítség a Dell-től (Műszaki támogatás a DellConnect™-tel, Ügyfélszolgálat, Oktatás és oktatóanyagok, „Hogyan kell” sűgó a Dell-lel telefonon keresztül és Online vizsgálat a PC CheckUp-pal)
- A rendszerről (Rendszerdokumentáció, Jótállási információk, Rendszerinformációk, Frissítések és tartozékok)

A Dell támogatási központ honlapjának felső részén látható a számítógép modellszáma, szervizcímkeje, expressz szervizkódja és a jótállás érvényességi adatai.

A Dell támogatási központjára vonatkozó bővebb információkért lásd a *Dell Technology útmutatót* a merevlemezen vagy a Dell Support weboldalán a **support.dell.com** címen.

Rendszerüzenetek

Ha a számítógép problémát vagy hibát érzékel, Rendszerüzenetet jeleníthet meg, amely segít a probléma okának azonosításában, illetve a problémát megoldó lépés megállapításában.

 **MEGJEGYZÉS:** Ha olyan üzenetet kapott, amely nem szerepel az alábbi példák között, akkor vagy az operációs rendszer vagy az üzenet feltűnésekor futó program dokumentációjában keresse a hibaüzenetet. Alternatív megoldásként lásd a *Dell Technology útmutatót* a merevlemezen vagy a Dell Support weboldalán a **support.dell.com** címen, vagy segítségért lásd a „Kapcsolatfelvétel a Dell-lel” című részt az 53. oldalon.

Figyelem! Az előző indítási kísérletnél ez a rendszer a(z) [nnnn] ellenőrzési pontnál meghibásodott. Ha a probléma megoldásához segítséget akar, akkor kérjük, jegyezze fel ezt az ellenőrző

pontot, és forduljon a Dell Műszaki Támogatásához — A számítógépnek nem sikerült befejeznie a rendszerbetöltő rutint három egymást követő alkalommal ugyanazon hiba miatt, segítségért „Kapcsolatfelvétel a Dell-lel” című részt az 53. oldalon.

CMOS ellenőrző összeg hiba — Valószínű alaplapp hiba vagy az RTC akkumulátor gyenge. Cserélje ki az elemet. Lásd a *Szervizelési kézikönyvet* a Dell Support weboldalán a **support.dell.com** címen, vagy segítségért lásd a „Kapcsolatfelvétel a Dell-lel” című részt az 53. oldalon.

CPU ventilátor hiba — A CPU ventilátor meghibásodott. Cserélje ki a processzor ventilátorát. Segítségért lásd a *Szervizelési kézikönyvet* a Dell Támogatás honlapon a **support.dell.com** honlapon.

Merevlemez-meghajtó hiba — Lehetséges merevlemez hiba a merevlemez POST folyamán, segítségért lásd a „Kapcsolatfelvétel a Dell-lel” című részt az 53. oldalon.

Merevlemez-meghajtó hiba —

Lehetséges merevlemez hiba a merevlemez HDD rendszerbetöltési teszt folyamán, segítségért lásd a „Kapcsolatfelvétel a Dell-lel” című rész az 53. oldalon.

Billentyűzet hiba — Billentyűzet hiba vagy a billentyűzet kábele meglazult.

A billentyűzet cseréjéhez lásd a Szervizelési útmutatót.

Nem áll rendelkezésre rendszerbetöltő eszköz — A merevlemezen nincs indítható partíció, a merevlemez-meghajtó kábele meglazult vagy nincs indítható eszköz.

- Ha a merevlemez-meghajtó a rendszerindító eszköz, gondoskodjon arról, hogy a kábelek csatlakoztatva legyenek, és arról, hogy a meghajtó megfelelően telepítve, illetve partíciónálva legyen, mint rendszerindító eszköz.
- Lépjen be a rendszerbeállítás programba és győződjön meg róla, hogy az indítási sorrend információ helyes (lásd

a *Szervizelési kézikönyvet* a Dell Support honlapon a **support.dell.com** címen).

Nincs óráketyegési megszakítás — Egy chip hibásan működik a rendszerkártyán vagy alaplap hiba (lásd a „Kapcsolatfelvétel a Dell-lel” című rész az 53. oldalon).

USB túlfeszültség hiba — Csatlakoztassa le az USB eszközt. Az USB eszköznek nagyobb feszültségre van szüksége a megfelelő működéshez. Az USB eszközre csatlakoztasson külső tápellátást, vagy ha az USB eszköz két kábellel rendelkezik, csatlakoztassa mindkettőt.

FIGYELMEZTETÉS - A merevlemez ÖNELLENŐRZŐ RENDSZERE jelentette, hogy egy paraméter a normális határokon kívül van. A Dell ajánlja, hogy adatait rendszeresen mentse el. Egy tartományon kívül eső paraméter nem feltétlenül jelez potenciális merevlemez problémát — S.M.A.R.T hiba, lehetséges merevlemez-meghajtó hiba (lásd a „Kapcsolatfelvétel a Dell-lel” című rész az 53. oldalon)

Hardver hibaelhárító

Ha az operációs rendszer beállításakor egy eszközt nem észlel a rendszer, vagy konfigurálását nem találja megfelelőnek, a **hardverhiba-elhárító** segítségével feloldhatja az összeférhetetlenséget.

A hardver-hibaelhárító indítása:

1. Kattintson a következőre: **Start**  → **Súgó és támogatás**.
2. Gépelje be a keresőmezőbe, hogy `hardware troubleshooter` majd nyomja meg az <Enter> billentyűt a keresés elindításához.
3. A keresés eredményei közül válassza ki a problémát legmegfelelőbbben leíró opciót a további hibaelhárító lépések követéséhez .

Dell Diagnostics (Dell-diagnosztika)

Ha problémája támad a számítógéppel, végezze el a „Lefagyások és szoftver problémák” című részben (32. oldal) ismertetett ellenőrzéseket, futtassa a Dell-diagnosztikát, és csak ezután forduljon a Dellhez műszaki segítségnyújtásért.

 **FIGYELMEZTETÉS:** A Dell Diagnostics kizárólag Dell számítógépeken működik.

 **MEGJEGYZÉS:** Az illesztő- és segédprogramokat tartalmazó *Drivers and Utilities* adathordozó opcionális, ezért elképzelhető, hogy nem része számítógépe alaptartozékainak.

A számítógép konfigurációs információinak áttekintéséhez, és annak ellenőrzéséhez, hogy a tesztelendő eszköz megjelenik-e a rendszerbeállító programban és aktív-e, lásd a *Dell Technology útmutatót*.

A Dell Diagnostics programot indítsa el a merevlemezeről, vagy a *Drivers and Utilities* adathordozóról.

A Dell Diagnostics indítása a merevlemezeről

A Dell Diagnostics a merevlemez egy rejtett diagnosztikai segédprogram partíciójában található.

 **MEGJEGYZÉS:** Ha a számítógép képernyője üres marad, lásd a „Kapcsolatfelvétel a Dell-lel” című részt az 53. oldalon.

1. Győződjön meg róla, hogy a számítógép megfelelően működő elektromos aljzathoz csatlakozik.
2. Kapcsolja be (vagy indítsa újra) a számítógépet.
3. Amikor a DELL™ embléma megjelenik, azonnal nyomja meg az <F12> billentyűt. Válassza ki a **Diagnostics** elemet az indító menün, majd nyomja meg az <Enter> gombot.

 **MEGJEGYZÉS:** Ha túl sokáig vár és megjelenik az operációs rendszer logója, várjon tovább, amíg meg nem jelenik a Microsoft® Windows® asztal, ezután kapcsolja ki a számítógépet és próbálkozzon újra.

 **MEGJEGYZÉS:** Ha arra figyelmeztető üzenetet lát, hogy nem található a diagnosztikai segédprogramok partíciója, kövesse a képernyőn megjelenő utasításokat a Dell Diagnostics programnak a *Drivers and Utilities* (illesztő- és segédprogramokat tartalmazó) adathordozóról történő futtatásához.

4. Bármely gomb megnyomásával indítsa el a Dell Diagnostics segédprogramot a merevlemezen lévő diagnosztikai segédprogram partícióról.

A Dell Diagnostics indítása a Drivers and Utilities CD-ről

1. Helyezze be a *Drivers and Utilities* (illesztő- és segédprogramokat tartalmazó) adathordozót.
2. Kapcsolja ki, majd indítsa újra a számítógépet. Amikor megjelenik a DELL embléma, azonnal nyomja meg az <F12> billentyűt.

 **MEGJEGYZÉS:** Ha túl sokáig vár és megjelenik az operációs rendszer logója, várjon tovább, amíg meg nem jelenik a Microsoft® Windows® asztal, ezután kapcsolja ki a számítógépet és próbálkozzon újra.

 **MEGJEGYZÉS:** Az alábbi lépések csak egyszer változtatják meg az indítási szekvenciát. A következő indítás alkalmával a számítógép a rendszerbeállításokban megadott eszközöknek megfelelően indul el.

3. Amikor megjelenik az indítóeszközök listája, jelölje ki a **CD/DVD/CD-RW meghajtót**, majd nyomja le az <Enter> billentyűt.
4. A megjelenő menün válassza ki a **Boot from CD-ROM** (CD/DVD meghajtóról történő indítás) lehetőséget, és nyomja meg az <Enter> gombot.
5. Nyomja meg az 1-es gombot a CD menü elindításához, majd nyomja meg az <Enter> gombot a folytatáshoz.
6. Jelölje ki a **Run the 32 Bit Dell Diagnostics** (32-bites Dell-diagnosztika futtatása) parancsot. Ha több verzió is fel van sorolva, válassza a számítógépének megfelelőt.
7. Amikor megjelenik a Dell-diagnosztika **Main Menu** (Főmenü) képernyője, válassza ki a futtatni kívánt tesztet.

Az operációs rendszer visszaállítása

Az operációs rendszert a következő módokon állíthatja vissza:

- A Rendszer-visszaállítás visszaállítja számítógépét egy korábbi működőképes állapotra az adatfájlok érintetlenül hagyása mellett. Az operációs rendszer visszaállítása és az adatfájlok megőrzése érdekében először ezt a szolgáltatást használja.
- A Dell gyári lemezkép visszaállítása a merevlemez a számítógép vásárlásakor működőképes állapotra állítja vissza. Ez a segédprogram végleg töröl minden adatot a merevlemezről, és eltávolít minden programot, amelyet Ön a számítógép kézhezvétele óta telepített. A Dell Factory Image Restore szolgáltatást csak abban az esetben használja, ha a rendszer-visszaállítás nem oldotta meg az operációs rendszer problémáját.

- Amennyiben Operációs rendszer lemezt kapott a számítógéphez, annak használatával is visszaállíthatja az operációs rendszert. Azonban az Operációs rendszer lemez használata is töröl minden adatot a merevlemezről. A lemezt csak abban az esetben használja, ha a rendszer-visszaállítás nem oldotta meg az operációs rendszer problémáját.

Rendszervisszaállítás

A Windows operációs rendszer rendszer-visszaállítás funkciója segítségével a számítógép visszaállítható egy korábbi, működőképes állapotra (az adatfájlok érintése nélkül), ha a hardverben, szoftverben vagy más rendszerbeállításban történt módosítás miatt a rendszer nemkívánatos működési állapotba került. A Rendszer-visszaállítás bármely módosítása a számítógépen teljes mértékben visszafordítható.

 **FIGYELMEZTETÉS:** Az adatfájlokról rendszeresen készítsen biztonsági másolatot. A rendszer-visszaállítás nem követi nyomon az adatfájlokat és nem is állítja helyre őket.

 **MEGJEGYZÉS:** A jelen dokumentumban szereplő eljárásokat a Windows alapértelmezett nézetéhez készítették, ezért lehetséges, hogy nem alkalmazhatók, ha a Dell™ számítógépünket a klasszikus Windows nézetre állítottuk be.

A rendszer-visszaállítás indítása

1. Kattintson a **Start**  gombra.
2. A **Keresés indítása** mezőbe írja be, hogy *Rendszer-visszaállítás*, majd nyomja meg az <Enter> billentyűt.

 **MEGJEGYZÉS:** Megjelenhet a **Felhasználói fiók felüyelete** ablak. Ha Ön rendszergazda a számítógépen, akkor kattintson a **Folytatás**; gombra,

egyébként pedig forduljon a rendszergazdához, hogy folytassa az elkezdett tevékenységet.

3. Kattintson a **Tovább** gombra, és kövesse a képernyőn megjelenő további utasításokat.

Abban az esetben, ha a rendszer-visszaállítás nem oldotta meg a problémát, visszavonhatja a legutolsó rendszer-visszaállítást.

Az utolsó rendszer-visszaállítás visszavonása

 **MEGJEGYZÉS:** Az utolsó rendszer-visszaállítás visszavonása előtt mentsen el és zárjon be minden nyitott fájlt, és lépjen ki minden futó programból. A rendszer teljes visszaállításáig ne módosítson, nyisson meg vagy töröljön fájlokat vagy programokat.

1. Kattintson a **Start**  gombra.

2. A **Keresés indítása** mezőbe írja be, hogy **Rendszer-visszaállítás**, majd nyomja meg az <Enter> billentyűt.
3. Kattintson az **Utolsó visszaállítás visszavonása** lehetőségre majd kattintson a **Tovább** gombra.

Dell gyári lemezkép visszaállítása

 **VIGYÁZAT!** A Dell PC Factory Image Restore szolgáltatás véglegesen töröl minden adatot a merevlemezről, eltávolít minden olyan programot és illesztőprogramot, amit Ön a számítógép átvétele óta telepített. Ha módja van rá, készítsen biztonsági mentést az adatokról e szolgáltatások használata előtt. A Dell Factory Image Restore szolgáltatást csak abban az esetben használja, ha a rendszer-visszaállítás nem oldotta meg az operációs rendszer problémáját.

 **MEGJEGYZÉS:** A Dell Factory Image Restore egyes országokban és számítógépeken lehet hogy nem elérhető.

Használja a Dell Factory Image Restore szolgáltatás csak mint utolsó módszert az operációs rendszer visszaállítására. Ez a szolgáltatás a merevlemez a számítógép vásárlásakor működőképes állapotra állítja vissza. Minden a számítógép kézhezvétele óta telepített program és fájl,—többek között az adatfájlok is—véglegesen törlődnek a merevlemezről. Az adatfájlok közé tartoznak a dokumentumok, a számológépek, az e-mail üzenetek, a digitális fényképek, a zenefájlok stb. Lehetőség esetén készítsen biztonsági mentést minden adatról a Dell Factory Image Restore használata előtt.

Dell gyári lemezkép visszaállítása

1. Kapcsolja be a számítógépet. Amikor a Dell embléma megjelenik, nyomja meg az <F8> billentyűt többször egymás után a **Vista Advanced Boot Options** ablak megjelenéséig.

Az operációs rendszer visszaállítása

2. Válassza a **Számítógép javítása** lehetőséget.
 3. Megjelenik a **System Recovery Options** (Rendszerjavítási opciók) ablak.
 4. Válasszon billentyűzetet, majd kattintson a **Tovább** gombra.
 5. A javítási opciók eléréséhez jelentkezzen be helyi rendszergazdaként.
A parancssor eléréséhez írja be a **Felhasználó neve** mezőbe, hogy `rendszergazda`, majd kattintson az **OK** gombra.
 6. Kattintson a **Dell Factory Image Restore** elemre. Megjelenik a **Dell Factory Image Restore** üdvözlőképernyő.
-  **MEGJEGYZÉS:** A konfigurációtól függően a **Dell Factory Tools**, majd a **Dell Factory Image Restore** lehetőséget választhatja.

7. Kattintson a **Next** (Tovább) gombra.
A **Confirm Data Deletion** (adattörlés jóváhagyása) képernyő jelenik meg.

 **FIGYELMEZTETÉS:** Ha meg szeretné szakítani a Factory Image Restore használatát, kattintson a **Mégsem** gombra.

8. Kattintson a jelölőnégyzetbe, hogy jóváhagyja a merevlemez újraformázását és a rendszer szoftverek gyári állapotra történő visszaállítását, majd kattintson a **Tovább** gombra.
Elkezdődik a visszaállítási folyamat, amely öt vagy több percet is igénybe vehet. Az operációs rendszer és a gyárilag telepített alkalmazások visszaállításakor megjelenik egy üzenet.
9. Kattintson a **Befejezés** gombra a számítógép újraindításához.

Az operációs rendszer újratelepítése

Előkészületek

Amennyiben a Windows operációs rendszer újratelepítését fontolgatja egy újonnan telepített illesztőprogrammal fennálló probléma kijavítása érdekében, először próbálja meg használni a Windows Device Driver Rollback (Windows Eszköz-illesztőprogram visszaállítása) segédprogramot. Ha az Eszköz-illesztőprogram visszagörgetése nem oldotta meg a problémát, használja a rendszer-visszaállítást az operációs rendszer korábbi, az új eszköz illesztőprogramjának telepítése előtti állapotára való visszaállításához. Lásd a „Rendszer-visszaállítás” című részt a 41. oldalon.

 **FIGYELMEZTETÉS:** A telepítés végrehajtása előtt az elsődleges mervelemezen lévő minden adatfájlról készítsen biztonsági másolatot.

A hagyományos merevlemez-konfigurációk esetében az elsődleges meghajtó a számítógép által először észlelt meghajtó.

A Windows újratelepítéséhez a következőkre van szükség:

- *Dell Operációs rendszer* adathordozó
- *Dell Illesztőprogramok és segédprogramok* adathordozó

 **MEGJEGYZÉS:** A *Dell Illesztőprogramok és segédprogramok* adathordozó a számítógép összeszerelésekor telepített illesztőprogramokat tartalmazza. Használja a *Dell Illesztőprogramok és segédprogramok* adathordozót bármely szükséges illesztőprogram betöltéséhez. Attól függően, hogy honnan rendelte a számítógépet, vagy hogy kérte-e az adathordozót, a *Dell Illesztőprogramok és segédprogramok* adathordozó és az *Operációs rendszer* lemez nem biztos, hogy a számítógép részét képezik.

Windows Vista újratelepítése

Az újratelepítés 1-2 órát vehet igénybe. Az operációs rendszer újratelepítése után az egyes eszközök illesztőprogramjait, a vírusvédelmi programokat és egyéb szoftvereket is ismételten fel kell telepítenie.

1. Mentsen el és zárjon be minden nyitott fájlt, és lépjen ki minden nyitott programból.
2. Helyezze be az *Operációs rendszer* lemezt.
3. Kattintson a **Kilépés** lehetőségre, amikor a **Windows telepítése** üzenet megjelenik.
4. Indítsa újra a számítógépet.
5. Amikor a DELL embléma megjelenik, azonnal nyomja meg az <F12> billentyűt.

 **MEGJEGYZÉS:** Ha túl sokáig vár és megjelenik az operációs rendszer logója, várjon tovább, amíg meg nem jelenik a Microsoft® Windows® asztal, ezután kapcsolja ki a számítógépet és próbálkozzon újra.

 **MEGJEGYZÉS:** Az alábbi lépések csak egyszer változtatják meg az indítási szekvenciát. A következő indítás alkalmával a számítógép a rendszerbeállításokban megadott eszközöknek megfelelően indul el.



6. Amikor megjelenik az indítóeszközök listája, jelölje ki a **CD/DVD/CD-RW meghajtót**, majd nyomja le az <Enter> billentyűt.
7. Az **indításhoz a CD-ROM-ról** nyomja meg bármelyik billentyűt. A telepítés elvégzéséhez kövesse a képernyőn megjelenő utasításokat.

Segítség kérése

Amennyiben problémát tapasztal a számítógéppel, az alábbi lépésekben leírtak végrehajtásával diagnosztizálhatja, és elháríthatja a problémát:

1. A számítógép problémájára vonatkozó információkért és műveletekért lásd a „Problémák megoldása” című részt a 28. oldalon.
2. A hibaelhárításra vonatkozó bővebb információért lásd a *Dell Technology Útmutatót*.
3. A Dell Diagnostics program futtatására vonatkozó utasításokért lásd a „Dell Diagnostics” című részt a 38. oldalon.
4. Töltse ki az 52. oldalon található „Diagnosztikai ellenőrzőlistát”.
5. A telepítési és hibaelhárítási eljárások megkönnyítéséhez használja a Dell széleskörű online szolgáltatásait, amelyek

a Dell támogatási weboldalán (**support.dell.com**) állnak rendelkezésre. A Dell Support weboldalak teljesebb listájáért lásd az „Online szolgáltatások” című részt a 49. oldalon.

6. Amennyiben az előző lépések nem oldották meg a problémát, lásd: „Kapcsolatfelvétel a Dell-lel”, 53. oldal.
-  **MEGJEGYZÉS:** A Dell támogatást a számítógépe mellől hívja annak érdekében, hogy a támogató személyzet segítséget nyújthasson a szükséges műveletek végrehajtásában.
-  **MEGJEGYZÉS:** Nem minden országban áll rendelkezésre a Dell expressz szervizkód rendszer.

Segítség kérése

A Dell automatizált telefonos rendszerének utasítására, írja be az expressz szervizkódot, hogy a hívás a megfelelő ügyfélszolgálati munkatárshoz kerüljön. Amennyiben nincsen expressz szervizkódja, nyissa meg a **Dell Accessories**, kattintson duplán az **expressz szervizkód** ikonra, és kövesse az utasításokat.

 **MEGJEGYZÉS:** Az alábbi szolgáltatások közül nem mindegyik áll rendelkezésre az Egyesült Államokon kívül. A rendelkezésre állásukra vonatkozó információkért forduljon a Dell képviselőhöz.

Műszaki támogatás és ügyfélszolgálat

A Dell ügyfélszolgálatunk készséggel ad választ minden Dell hardverrel kapcsolatos kérdésre. Ügyfélszolgálatunk munkatársai számítógép alapú diagnosztikát használnak a gyors és pontos válaszok érdekében.

A kapcsolatfelvételhez a Dell támogató szolgáltatásával lásd a „Telefonhívás előtti teendők” című részt az 52. oldalon; ezután keresse meg az Ön területén érvényes kapcsolatfelvételi információkat, vagy látogasson el a **support.dell.com** weboldalra.

DellConnect™

A DellConnect egy egyszerű online hozzáférési eszköz, ami lehetővé teszi, hogy a Dell ügyfélszolgálati alkalmazottja egy szélessávú kapcsolattal hozzáférjen a számítógépjéhez, majd diagnosztizálja, és megjavítsa a hibát az Ön felügyelete mellett. Bővebb információért látogasson el a **support.dell.com** weboldalra és kattintson a **DellConnect** hivatkozásra.

Online szolgáltatások

A Dell termékeit és szolgáltatásait az alábbi webhelyeken ismerheti meg:

- **www.dell.com**
- **www.dell.com/ap** (csak Ázsia/Dél-Kelet Ázsia)
- **www.dell.com/jp** (csak Japán)
- **www.euro.dell.com** (csak Európa)
- **www.dell.com/la** (Latin-Amerika és a Karib térség országai)
- **www.dell.ca** (csak Kanada)

A Dell Support az alábbi webhelyeken és e-mail címeken keresztül érhető el:

Dell Support webhelyek

- **support.dell.com**
- **support.jp.dell.com** (csak Japán)
- **support.euro.dell.com** (csak Európa)

Dell támogatás e-mail címek

- **mobile_support@us.dell.com**
- **support@us.dell.com**
- **la-techsupport@dell.com** (Latin-Amerika és a Karib térség országai)
- **apsupport@dell.com** (csak Ázsia/Dél-Kelet Ázsia)

Dell Marketing és Sales e-mail címek

- **apmarketing@dell.com** (csak Ázsia/Dél-Kelet Ázsia)
- **sales_canada@dell.com** (csak Kanada)

Névtelen fájlátviteli protokoll (FTP)

- **ftp.dell.com**

Bejelentkezési felhasználónév:

`anonymous`, és jelszóként használja az e-mail címét.

AutoTech szolgáltatás

A Dell automatizált támogatási szolgáltatása—AutoTech—előre rögzített válaszokat ad a Dell ügyfelek által leggyakrabban feltett kérdésekre a hordozható és asztali számítógépeikről.

Amikor felhívja az AutoTech-et, a telefon gombjainak megnyomásával válassza ki a kérdéseire vonatkozó témákat. Az Ön régiójában használható telefonszámokra vonatkozó információkért lásd a „Kapcsolatfelvétel a Dell-lel” című részt az 53. oldalon.

Automatizált rendelési állapot szolgálat

Ha ellenőrizni szeretné az Ön által megrendelt Dell termékek állapotát, látogasson el a **support.dell.com** weboldalra, vagy az automatikus megrendelés állapot szolgáltatást. A rögzített hang megkéri Önt a rendelés megtalálásához és jelentéséhez szükséges adatok megadására. Az Ön régiójában

probléma esetén hívhat telefonszámokra vonatkozó információkért lásd a „Kapcsolatfelvétel a Dell-lel” című részt az 53. oldalon.

Amennyiben problémája van rendelésével, például hiányzó vagy hibás alkatrészek, helytelen számlázás, forduljon a Dell ügyfélszolgálatához. Híváskor készítse elő számláját vagy a csomagszelvényét. Az Ön régiójában használható telefonszámokra vonatkozó információkért lásd a „Kapcsolatfelvétel a Dell-lel” című részt az 53. oldalon.

Termékinformáció

Ha a Dell által forgalmazott további termékekkel kapcsolatos információkra van szükséges, vagy terméket szeretne megrendelni, látogasson el a Dell weboldalára a **www.dell.com** címen. Az Ön régiójában hívható telefonszámokra vagy a rendelkezésre álló márkakereskedőkre vonatkozó információkért lásd a „Kapcsolatfelvétel a Dell-lel” című részt az 53. oldalon.

Tételek visszaküldése javításra vagy visszafizetésre a jótállás feltételei alapján

Készítsen elő minden javításra vagy visszafizetésre visszaküldendő eszközt, az alábbiak szerint:

1. Hívja fel a Dell-t, és kérje el a visszarú engedélyezési számot, és azt a doboz külsejére jól olvashatóan írja rá.
2. Az Ön régiójában használható telefonszámogra vonatkozó információkért lásd a „Kapcsolatfelvétel a Dell-lel” című részt a 53. oldalon.
3. Küldje el a számla másolatát, és a visszaküldés okát is írja le részletesen.
4. Küldje el a diagnosztikai ellenőrzőlistát (lásd: „Diagnosztikai ellenőrzőlista”, 52. oldal), feltüntetve a futtatott tesztek és a Dell Diagnostics hibaüzeneteit (lásd: „Dell Diagnostics”, 38. oldal).
5. Készülékcsere vagy visszafizetés esetén küldje el az eszköz(ök)höz tartozó kellékeket (tápkábelek, szoftveres hajlékonylemezek, útmutatók stb.).
6. A visszaküldésre szánt berendezést csomagolja az eredeti (vagy azzal egyenértékű) csomagolásba.
7. A szállítási költségek Önt terhelik. Szintén Ön felelős a visszaküldött termék biztosításáért, valamint vállalja a termék eltűnésének fennálló kockázatát a szállítás közben. Utánvétellel küldött csomagokat a Dell nem fogad el.
8. Azokat a csomagokat, amelyek az előírt szükségleteknek nem tesznek eleget, visszaküldjük a feladónak.

Telefonhívás előtt

 **MEGJEGYZÉS:** Híváskor készítse elő az Express szervizkódot. A kód segítségével a Dell automata telefonos támogatásrendszere hatékonyabban irányítja hívását a megfelelő helyre. Szükséges lehet a szervizcímke adatainak megadására is (amely a számítógép hátán található).

Ne felejtse el kitölteni a Diagnosztikai ellenőrzőlistát. Amennyiben lehetséges, kapcsolja be a számítógépet, mielőtt felhívja a Dell-t segítségért, és a számítógép közelében lévő készülékről telefonáljon. Előfordulhat, hogy megkérik néhány parancs begépelésére, részletes információ átadására működés közben, vagy, hogy próbáljon ki más lehetséges hibaelhárítási lépést magán a számítógépen. Győződjön meg róla, hogy a számítógép dokumentációi elérhetőek.

Diagnosztikai ellenőrzőlista

- Név:
- Dátum:
- Cím:
- Telefonszám:
- Szervizcímke (vonalkód a számítógép hátulján vagy alján):
- Expressz szervizkód:
- Visszaküldött termék azonosítószáma (ha kapott ilyet a Dell műszaki támogatást ellátó munkatársától):
- Operációs rendszer és verziója:
- Eszközök:
- Bővítőkétyák:
- Hálózatra csatlakozik? Igen/Nem
- Hálózat, verzió és hálózati adapter:
- Programok és verziók:

Nézze át az operációs rendszer dokumentációit, hogy meghatározhassa a rendszerindító fájlok tartalmát. Ha a számítógéphez nyomtató csatlakozik, nyomtasson ki minden fájlt. Ha mégsem, mentse el az összes fájl tartalmát, mielőtt felhívna a Dell-t.

- Hibaüzenet, hangkód vagy diagnosztikai kód:
- A probléma leírása és a végrehajtott hibaelhárítási műveletek:

A Dell elérhetőségei

Az Egyesült Államokban élő ügyfelek számára: 800-WWW-DELL (800-999-3355).

 **MEGJEGYZÉS:** Amennyiben nem rendelkezik aktív Internet kapcsolattal, elérhetőséget találhat a megrendelőlapon, számlán, csomagolás szelvényen vagy a Dell termékkatalógusban.

A Dell többféle online és telefonos támogatási és szolgáltatási megoldást kínál. Az elérhetőség országoként és termékenként változik, és előfordulhat, hogy néhány szolgáltatás nem áll rendelkezésre az Ön régiójában.

A Dell-t kereskedelmi, műszaki támogatás vagy ügyfélszolgálati ügyek miatt felkeresheti a:

1. Látogasson el a **support.dell.com** weboldalra.
2. Az oldal alján található legördülő **Choose A Country/Region** (Válasszon országot/régiót) menüben válassza ki az országot vagy régiót.
3. Kattintson az oldal bal oldalán lévő **Contact Us** (Kapcsolatfelvétel) hivatkozásra.
4. Jelölje ki az igényeinek megfelelő szolgáltatás vagy támogatás linket.
5. Lépjen kapcsolatba a Dell-el az Önnek legkényelmesebb módon.

Még több információ és erőforrás

Mire van szüksége?

az operációs rendszer újratelepítése.

diagnosztikai program futtatása a számítógépen, a notebook rendszerszoftver újratelepítése vagy a számítógép meghajtóinak vagy az „olvass el” fájlok frissítés.

bővebb információk az operációs rendszerrel, a perifériák karbantartásával, az internettel, a Bluetooth® funkcióval és az e-maillal kapcsolatban.

a számítógép bővítése új vagy további memóriával, vagy új merevlemezrel.

elhasznált vagy hibás alkatrész újratelepítése vagy cseréje.

Lásd:

Operációs rendszer adathordozó.

Drivers and Utilities (Illesztő- és segédprogramok) adathordozó.



MEGJEGYZÉS: A dokumentáció és a frissítések megtalálhatók a Dell™ Support weboldalon a **support.dell.com** címen.

merevlemezre telepítet *Dell Technology útmutató*.

Szervizelési kézikönyv a Dell Support weboldalon a **support.dell.com** címen.



MEGJEGYZÉS: Bizonyos országokban az alkatrészek felnyitása és cseréje a jótállást érvénytelenítheti. Mielőtt felnyitná a számítógépet, olvassa el jótállás és a visszaküldés feltételeit.

Mire van szüksége?

legjobb biztonsági gyakorlatok a számítógép számára.

jótállási információk, feltételek és kikötések (csak az Egyesült Államokban), biztonsági utasítások, szabályozással kapcsolatos információk, ergonomiai információk és végfelhasználói licencmegállapodás.

a szervizcíme/expressz szervizkód megkeresése—A számítógépet a szervizcímkével kell azonosítani a **support.dell.com** webhely használatakor vagy a műszaki támogatás igénybevételekor.

meghajtó és letöltések keresése.
műszaki támogatás vagy termék súgó.
a megrendelés állapotának ellenőrzése.
megoldások és válaszok az általános problémákra.
információk szakemberek, tapasztaltabb felhasználók számára fontos fejlesztésekről vagy frissített műszaki dokumentációkról.

Lásd:

a számítógéphez kapott biztonsági és szabályozásokkal kapcsolatos információk rendelkezésre állnak a Megfelelőség a szabályozásoknak weboldalon a következő címen:
www.dell.com/regulatory_compliance.

A számítógép hátulját.



Dell™ Support weboldal a **support.dell.com** címen

Alapvető műszaki adatok

Rendszermodell

Dell Studio 1555

Ez a fejezet azokat az alapvető információkat tartalmazza, amelyekre a számítógép beállítása, frissítése és a meghajtók frissítése során szüksége lehet.

 **MEGJEGYZÉS:** A kínált opciók régióként eltérőek lehetnek. A számítógép konfigurációjára vonatkozó bővebb információért, kattintson a **Start**  → **Súgó és támogatás** lehetőségre, azután válassza ki a számítógép adatait megejelítő opciót.

Processzor

Típus

Intel® Core™2 Duo processzor

Intel® Pentium® kétmagos processzor

Intel® Celeron® kétmagos processzor

Intel® Celeron® processzor

L1 cache

L2 cache

3 MB vagy
6 MB

1 MB

1 MB

1 MB

64 KB (Intel -
32 KB
magonként)

Processzor

Külső busz sebesség	<ul style="list-style-type: none"> • Intel Core 2 Duo (800 MHz/1066 MHz) • Intel Pentium kétmagos (667 MHz) • Intel Celeron (667 Mhz)
---------------------	--

ExpressCard

ExpressCard vezérlő	Intel ICH9M
Támogatott kártyák	ExpressCard/34 (34 mm) 1,5 V és 3,3 V
ExpressCard csatlakozó mérete	26 érintkezős

Memória

Csatlakozók	kétfelhasználós SODIMM csatlakozók
Kapacitás	1 GB, 2 GB és 4 GB
Memória típusa	800 MHz SODIMM DDR2
Minimális memória	1 GB (egy csatorna)
Maximális memória	8 GB (két csatorna 4G x2)

 **MEGJEGYZÉS:** 4 GB nagyobb memóriaspecifikáció nem támogatott a 32-bites operációs rendszer esetén.

 **MEGJEGYZÉS:** A memória frissítésére vonatkozó információkért lásd a *Szervizelési kézikönyvet* a Dell Támogatás honlapon a **support.dell.com** címen.

A számítógép adatai

Rendszer chipkészlet	Intel GM45/PM45 + ICH9M
Adatbusz szélesség	64 bit
DRAM busz szélesség	két csatornás (2) 64-bites buszok
Processzor cím busz szélesség	32 bit
Flash EPROM	2 MB
Krafikus busz	PCI-E X16
PCI busz	32 bit

Kommunikáció

Modem típusa	Külső V.92 56K USB Modem
Modem vezérlő	Hardver modem

Kommunikáció

Modem interfész	Univerzális soros busz (USB)
Hálózati adapter	10/100/1000 Ethernet LAN az alaplapon
Vezeték nélküli	1 x fél Mini-Card WLAN-hoz, alap konfiguráció 2 x fél Mini-Card (opcionális) WWAN ExpressCard kártya Bluetooth® vezeték nélküli technológiával

Videokártya**Diszkrét**

Videó típusa	az alaplagra építve
Videó vezérlő	ATI Mobility Radeon HD 4570
Videó memória	GDDR3 256MB/512MB

UMA

Videó típusa	az alaplagra építve
Videó vezérlő	Mobile Intel GMA 4500MHD
Videó memória	Maximum 358 MB megosztott memória
LCD interfész	LVDS
TV támogatás	HDMI 1.2

Audio

Audio típus	IDT 92HD73C nagy felbontású audio codec
Audiovezérlő	5.1 csatornás High Definition Audio
Sztereó átalakítás	24-bites (analóg-digitális és digitális-analóg)
Belső interfész	Intel High Definition Audio
Külső interfész	mikrofon bemeneti csatlakozó, sztereó fejhallgató/hangszóró csatlakozó
Hangszóró	két 4,5-ohmos hangszóró és egy 4 ohmos mélysugárzó

Alapvető műszaki adatok

Audio

Belső hangszóró erősítő	2 watt csatornánként 4,5 ohmos hangszóróra és 3 watt csatornánként mélysugárzóra
Hangerő szabályozás	Szoftverprogram menük vagy billentyűzet gombok

Portok és csatlakozók

Audio	mikrofon csatlakozó, két sztereó fejhallgató/ hangszóró csatlakozó
IEEE 1394a	4-pintűs soros csatlakozó (opcionális)
Mini-Card	egy IIIA típusú, 2 fél Mini-Card nyílás
Hálózati adapter	RJ-45 port

Portok és csatlakozók

eSATA	egy hét tűs/négy tűs eSATA/USB kombinált csatlakozó
USB	két 4-tűs, USB 2.0 kompatibilis csatlakozó
Videokártya	15-lyukú csatlakozó
HDMI	19 tűs

Képernyő

Típus (TrueLife)	15,6-hüvelykes WLED HD TrueLife
<i>Méretek:</i>	
Magasság	193,5 mm (7,61 hüvelyk)
Szélesség	344,2 mm (13,55 hüvelyk)
Átló	396,2 mm (15,6 hüvelyk)

Képernyő

Maximális felbontás:	
HD TrueLife-fal	1366 x 768
Frissítési frekvencia	60 Hz
Működési szög	0° (zárva) - 140°
<i>Látószögek:</i>	
Vízszintes	±40° (HD TrueLife-fal)
Függőleges	+15°/–30° (HD TrueLife-fal)
Képpont méret:	
HD TrueLife-fal	0,252 mm
Vezérlők	a fényerő szabályozható billentyűkombinációkkal (bővebb információkért lásd a <i>Dell Technology</i> Útmutatót.)

billentyűzet

Billentyűk száma	86 (U.S. és Kanada); 102 (Európa); 105 (Japán); 104 (Brazília)
Elrendezés	QWERTY/AZERTY/Kanji

Kamera (opcionális)

Képpont	2,0 megapixel
Videó felbontás	320 x 240~1600 x 1200 (640 x 480 30 képkocka per másodperc mellett)
Átlós látószög	66°

Érintőpanel

X/Y pozíciós felbontás (grafikus üzemmód)	240 cpi
---	---------

Alapvető műszaki adatok

Érintőpanel

Méret

Szélesség	73,09 mm (2,87 hüvelyk) aktív érzékelőfelület
Magasság	40,09 mm (1,57 hüvelyk) téglalap

Akkumulátor

Típus	4-cellás/6-cellás/9-cellás „intelligens” lítium-ion
Mélység	48,3 mm (1,9 hüvelyk) (4/6/9-cella)
Magasság	20,4 mm (0,8 hüvelyk) (4/6-cella) 37,8 mm (1,5 hüvelyk) (9 cella)

Akkumulátor

Szélesség	206,6 mm (8,13 hüvelyk) (4/6-cella) 284,9 mm (11,2 hüvelyk) (9 cella)
Tömeg	0,24 kg (0,54 hüvelyk) (4 cella) 0,34 kg (0,75 font) (6 cella) 0,5 kg (1,1 font) (9 cella)
Feszültség	11,1 volt egyenáram (6/9 cella) 14,8 volt egyenáram (4 cella)
Töltési idő (körülbelül): Kikapcsolt számítógép mellett	4 óra

Akkumulátor

Üzemidő	Az akkumulátor üzemideje függ az üzemi körülményektől, és jelentősen csökkenhet bizonyos nagy áramfelvételi körülmények között. Bővebb információért lásd a <i>Dell Technology Útmutatót</i> .
Élettartam (körülbelül)	300 lemerülés/újrátöltés
<i>Hőmérséklet tartomány:</i>	
működési	0° - 35 °C (32° - 95 °F)
tárolási	-40° - 65 °C (-40° - 149 °F)
Gombelem	CR-2032

Váltakozó áramú adapter

Bemeneti feszültség	100–240 volt váltóáram 115–230 volt váltóáram (Auto-Air Adapter)
Bemeneti áramerősség (maximum)	1,5 A 2,5 A (Auto-Air Adapter)
Bemeneti frekvencia	50–60 Hz
Kimeneti feszültség	65 W vagy 90 W
Kimeneti áram (90 W)	5,62 A (4 másodperces csúccsal) 4,62 A (folyamatos)

Alapvető műszaki adatok

Váltakozó áramú adapter

Kimeneti áram (65 W)	4,34 A (4 másodperces csúccsal) 3,34 A (folyamatos)
Névleges kimeneti feszültség	19,5 +/- 1 VDC
<i>Méretetek:</i>	
65 W (E-sorozat)	
Magasság	16 mm (0,6 hüvelyk) 15 mm (0,59 hüvelyk) (Auto-Air Adapter)
Szélesség	66 mm (2,6 hüvelyk)
Mélység	127 mm (5,0 hüvelyk)

Váltakozó áramú adapter

Súly (kábelekkel)	0,29 kg (0,64 hüvelyk) 0,26 kg (0,57 font) (Auto-Air Adapter, váltóáramú kábel és egyenáramú hosszabító kábel)
90 W (E-sorozat)	
Magasság	16 mm (0,6 hüvelyk)
Szélesség	70 mm (2,8 hüvelyk)
Mélység	147 mm (5,8 hüvelyk)
Súly (kábelekkel)	0,345 kg (0,76 font)

Váltakozó áramú adapterHőmérséklet-
tartomány

működési 0° - 35 °C
 (32° - 95 °F)

 0° - 40°C
 (32° - 104 °F)
 (Auto-Air Adapter)

tárolási

-40° - 65 °C
 (-40° - 149 °F)

-40° - 70 °C
 (-40° - 158 °F)
 (Auto-Air Adapter)

Fizikai jellemzők

Magasság 25,3 mm -
 38,9 mm
 (0,996 hüvelyk -
 1,23 hüvelyk)

Szélesség 371,6 mm
 (14,63 hüvelyk)

Fizikai jellemzők

Mélység 253 mm
 (9,96 hüvelyk)

Súly (4-cellás
 akkumulátorral): 5,4 hüvelyk

Konfigurálható úgy,
 hogy kevesebb
 legyen, mint

Relatív páratartalom (maximum):

működési 10 % – 90 %
 (nem lecsapódó)

tárolási 5 % – 95 %
 (nem lecsapódó)

Magasság (maximum):

működési -15.2 - 3048 m
 (-50 - 10,000 láb)

Függelék

Macrovision termék közlemény

A termék szerzői jogok védelmére szolgáló technológiát tartalmaz, amelyet a Macrovision Corporation és mások tulajdonában lévő, az Amerikai Egyesült Államokban bejegyzett szabadalom, illetve szerzői jog véd. A szerzői jog hatálya alá tartozó védelmi technológia kizárólag a Macrovision Corporation engedélyével, csak otthoni vagy egyéb korlátozott megtekintési célra használható fel, amennyiben a Macrovision Corporation más felhatalmazást nem ad. Tilos a termék visszafejtése vagy gépi kódból történő visszafordítása.

Tárgymutató

A

adatok, biztonsági mentés **27**

AutoTech **50**

Az állvány felszerelése **6**

az eszközök állapotjelző-lámpái **13**

B

beállítás, mielőtt elkezdené **5**

biztonsági mentések

 létrehozás **27**

bővebb információ keresése **54**

bővítő busz **58**

C

CD-k, lejátszás létrehozás **26**

chipkészlet **58**

csatlakoztatás

 az internetre **9**

D

DellConnect **48**

Dell Diagnostics (Dell-diagnosztika) **38**

Dell gyári lemezkép visszaállítása **41**

Dell hívása **52**

Dell Support weboldal **55**

Dell támogatási központ **35**

Dell Technology Útmutatót

 bővebb információért **54**

Diagnosztikai ellenőrzőlista **52**

DVD, lejátszás létrehozás **26**

Tárgymutató

E

e-mail címek

műszaki támogatásért **49**

energia

meztakarítás **26**

energiamegtakarítás **26**

F

források, több keresése **54**

FTP bejelentkezés, névtelenül **49**

G

garanciális visszaküldés **51**

gyári lemezkép visszaállítása **43**

H

hálózati csatlakozás

kijavítás **30**

Hardver hibaelhárító **38**

hardver problémák

diagnosztizálás **38**

I

Internet csatlakozás **9**

ISP

internet szolgáltató **9**

K

Kapcsolatfelvétel a Dell-lel online **53**

L

lemezek

használata **24**

kiadás **25**

lemez meghajtó

támogatott lemez méretek **24**

levegő áramlása **5**

M

meghajtók és letöltések **55**

megoldás problémák **28**

megrendelési állapot **50**

memória problémák

 megoldás **31**

memória támogatás **57**

Microsoft™ Windows Vista® **9**

műszaki adatok **56**

műszaki támogatás **48**

P

problémák, megoldás **28**

processzor **56**

R

Rendszerüzenetek **36**

Rendszervisszaállítás **41**

S

sérülés, megelőzés **5**

súgó

 segítség és támogatás kérése **47**

számítógép képességek **25**

számítógép üzembe állítás **5**

szoftverfunkciók **25**

szoftver problémák **32**

T

támogató e-mail címek **49**

támogató weboldalak

 világszerte **49**

tápellátási problémák, megoldás **30**

tápkábelek, használat **6**

termékek

 információ és vásárlás **50**

Tárgymutató

termékek szállítása

 visszaküldés és javítás **51**

testreszabás

 asztal **26**

 energiabeállítások **26**

U

ügyfélszolgálat **48**

V

Váltóáramú adapter

 méret és súly **64**

ventiláció, biztosítása **5**

vezetékes hálózat

 hálózati kábel, csatlakoztatás **7**

vízszintes és függőleges állványopciók **6**

W

Windows, újratelepítés **41**

Windows újratelepítése **41**

Windows Vista®

 Program-kompatibilitás varázsló **33**

 újratelepítés **46**